

# ***R4 NOVO FIAT***

## ***Sistemas para automação de vidros elétricos***

### **Manual de Instalação**

#### Características

- Opera em conjunto com o módulo de vidro original
- Fechamento simultâneo de 2 vidros elétricos via alarme

#### **Suporte Técnico**

(11) 5523-9948

 (11)94493-7920

[www.thtonline.com.br](http://www.thtonline.com.br)

[sac@thtonline.com.br](mailto:sac@thtonline.com.br)

#### Garantia do Produto:

Os Módulos Automatizadores de vidros **R4NOVO FIAT** são garantidos por 1 ano a partir da data de compra pelo consumidor final contra eventuais defeitos de fabricação. O conserto ou substituição do módulo com defeito não prorroga o prazo de garantia. A garantia perde a validade quando o produto for violado por pessoas não autorizadas, quando ocorrer mau trato, manuseio incorreto, danos causados por instalações incorretas, uso fora das especificações ou infiltração de água, pó, produtos de limpeza, etc.

A THT não se responsabiliza em nenhuma hipótese pela ocorrência de furtos dentro ou fora do veículo e por acidentes ocasionados pela não observação das funções descritas neste manual.

 **ATENÇÃO!**

Este produto não possui função antiesmagamento, o usuário deverá tomar as medidas de segurança durante a utilização.

Loja: \_\_\_\_\_

Comprador: \_\_\_\_\_

Endereço: \_\_\_\_\_

Data: \_\_\_\_\_ Nota fiscal: \_\_\_\_\_

## Instalação

Fixar o R4FIAT NOVO em um local onde fique protegido de água, poeira  
Ligue os fios de acordo com o diagrama abaixo.

## Diagrama de instalação do R4 NOVO FIAT

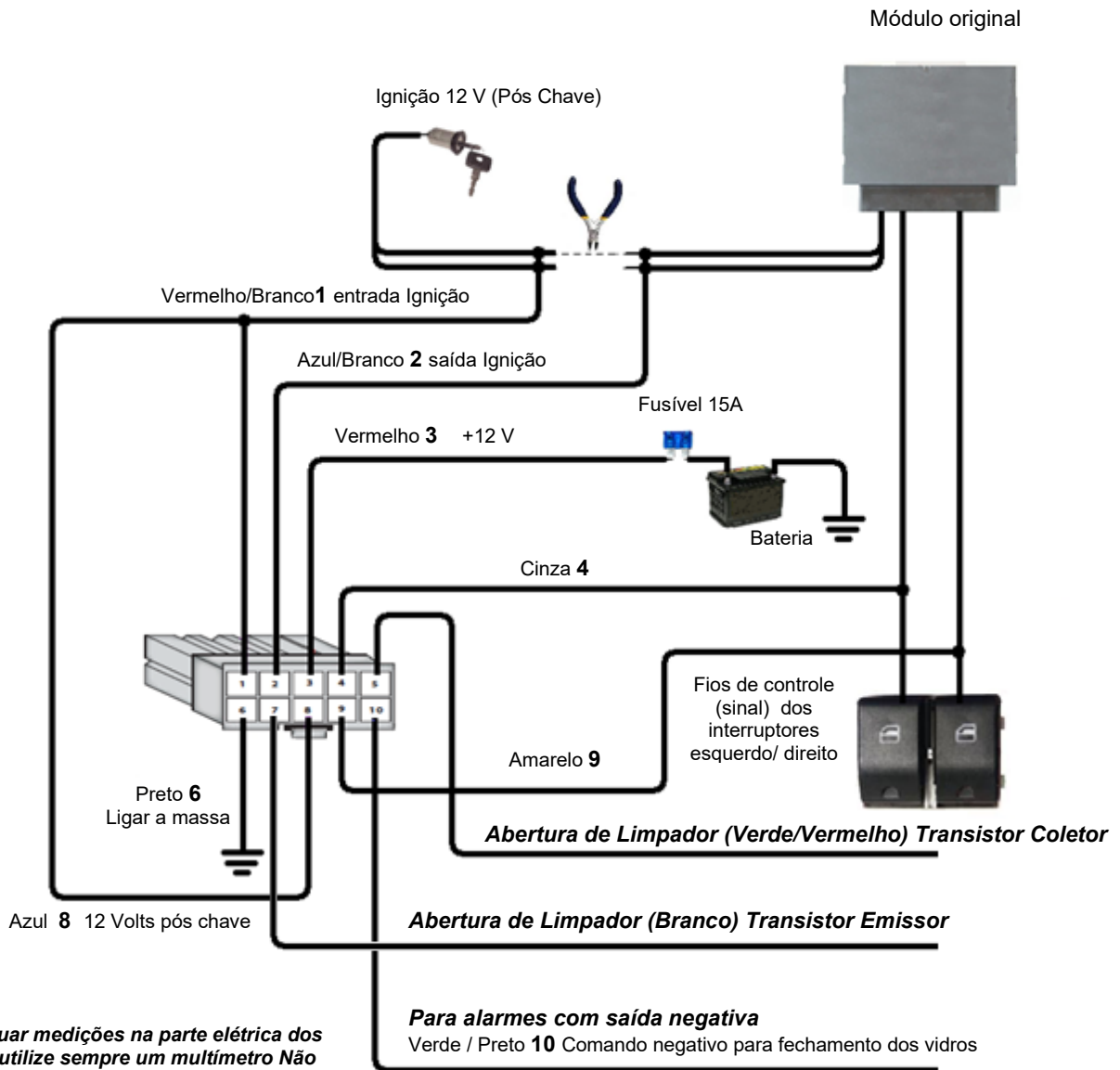



Professional Electronic Devices

# ***R4 NOVO FIAT***

## ***Sistemas para automação de vidros elétricos***

### **Manual de Instalação**

#### Características

- Opera em conjunto com o módulo de vidro original
- Fechamento simultâneo de 2 vidros elétricos via alarme

#### **Suporte Técnico**

(11) 5523-9948



(11)94493-7920

[www.thtonline.com.br](http://www.thtonline.com.br)

[sac@thtonline.com.br](mailto:sac@thtonline.com.br)

#### Garantia do Produto:

Os Módulos Automatizadores de vidros **R4NOVO FIAT** são garantidos por 1 ano a partir da data de compra pelo consumidor final contra eventuais defeitos de fabricação. O conserto ou substituição do módulo com defeito não prorroga o prazo de garantia. A garantia perde a validade quando o produto for violado por pessoas não autorizadas, quando ocorrer mau trato, manuseio incorreto, danos causados por instalações incorretas, uso fora das especificações ou infiltração de água, pó, produtos de limpeza, etc.

A THT não se responsabiliza em nenhuma hipótese pela ocorrência de furtos dentro ou fora do veículo e por acidentes ocasionados pela não observação das funções descritas neste manual.



#### **ATENÇÃO!**

Este produto não possui função antiesmagamento, o usuário deverá tomar as medidas de segurança durante a utilização.

Loja: \_\_\_\_\_

Comprador: \_\_\_\_\_

Endereço: \_\_\_\_\_

Data: \_\_\_\_\_ Nota fiscal: \_\_\_\_\_

## Instalação

Fixar o R4FIAT NOVO em um local onde fique protegido de água, poeira  
Ligue os fios de acordo com o diagrama abaixo.

## Diagrama de instalação do *R4 NOVO FIAT*

